

ГИДРОТОЛКАТЕЛИ ОБЩЕПРОМЫШЛЕННОГО ИСПОЛНЕНИЯ

Толкатели электрогидравлические типа ТЭ общепромышленного исполнения предназначены для привода пружинных и колодочных тормозов подъемно-транспортного оборудования (козловых, мостовых кранов, железнодорожных путеукладчиков и кранах на ж/д ходу), ленточных конвейеров, лебедок и других механизмов.

Толкатели предназначены для эксплуатации в районах с умеренным (У) и тропическим (Т) климатах категории размещения 2 по ГОСТ 15150-69 под навесом или в помещениях, где колебания температуры и влажности воздуха не существенно отличаются от колебаний на открытом воздухе.

Толкатели категории 5 предназначены для эксплуатации в помещениях (объемах) с повышенной влажностью.

Толкатели ТЭ-30 устанавливаются на тормоза колодочные ТКГ-160 и ТКГ-200, толкатели ТЭ-50М на ТКГ-300, толкатели ТЭ-80М на ТКГ-400, ТКГ-500.

Толкатель не должен применяться для работы во взрывоопасной среде, а также в среде, содержащей едкие пары и газы, разрушающие металлы, изоляцию и резину.

По особому заказу завод может изготовить электрогидравлические толкатели на различные напряжения.

Основные узлы и детали толкателя

Позиция	Наименование
1.	Электродвигатель
2.	Кольцо уплотнительное
3.	Кольцо уплотнительное
4.	Манжета
5.	Корпус насоса
6.	Колесо насоса
7.	Поршень со штоком
8.	Корпус с цилиндром
9.	Манжета
10.	Кольцо сальниковое
11.	Пробка
12.	Кольцо уплотнительное
13.	Коробка выводов
14.	Кольцо
15.	Панель с зажимами
16.	Крышка
17.	Подшипник

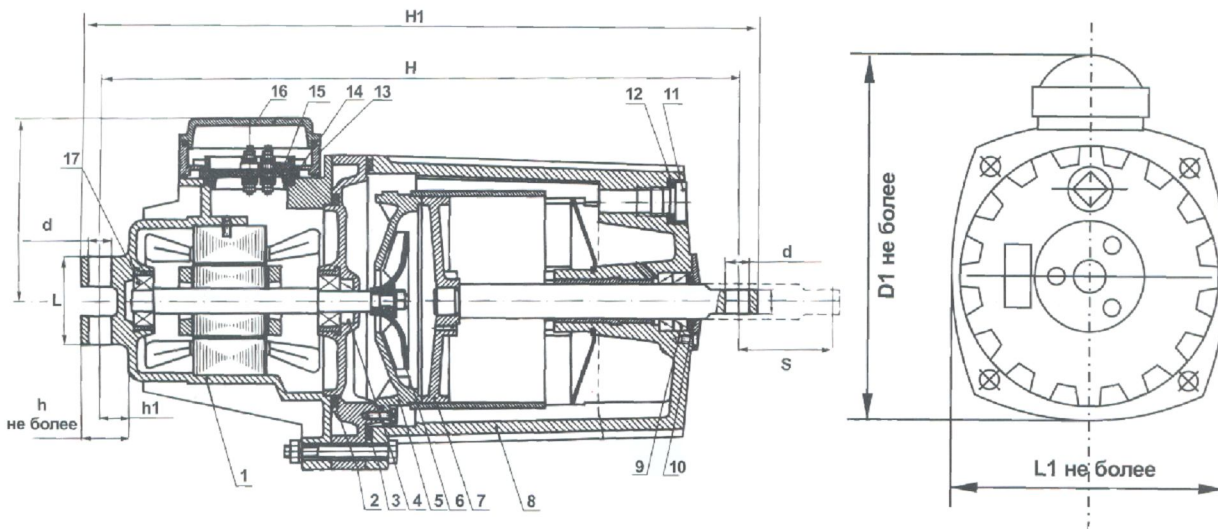

Габаритные, установочные, присоединительные размеры и масса толкателей.

Тип толкателя	Время подъема сек.	Время опускания сек.	Потребляемая мощность Вт.	Размер, мм								Ход штока мм.	Масса кг.
				D	d	H	H1	h	h1	L	L1		
ТЭ-30	0,26	0,26	160	170	12Н12	340	365	26,5	14	40	213	32	11
ТЭ-50М	0,6	0,5	190	197,5	16	435	465	33,5	19	60	230	65	19,5
ТЭ-80М	0,65	0,44	240										
ТЭ-30/50	0,45	0,35	160	170	12Н12	358	383	26,5	14	40	213	50	13
ТЭ-150	1,3	0,45	400	215	20	460	495	50	30	90	240	65	35
ТЭ-200	0,75	0,45	800	260	20	550	497	50	30	90	295	65	38



ТОРГОВЫЙ ДОМ

Электрозавод

ООО "ТД "ЭЛЕКТРОЗАВОД"
 Россия, 634028, г. Томск,
 ул. Учебная 8-345
 ИНН/КПП 7017252908/701701001
 ОГРН 10097017022200
 E-mail: tdelectrozavod@ya.ru
 тел. (3822) 340-770, 340-777
 факс (3822) 42-07-49 (автомат)

**ГИДРОТОЛКАТЕЛИ
 ОБЩЕПРОМЫШЛЕННОГО ИСПОЛНЕНИЯ
 ТЕХНИЧЕСКИЕ ХАРАКТЕРИСТИКИ.**

Наименование параметра	ТЭ-30, тэ-30/50	ТЭ-50	ТЭ-80	ТЭ-150	ТЭ-200 и ТЭ-200 с ходом 100
Среднее усилие подъема, Н	300	500	800	1500	2000
Развиваемое усилие подъема, Н	370	620	1000	1800	2400
Ход штока, мм	32/50	65	65	65	65/100
Время подъема штока, с не более	0,26/0,45	0,6	0,65	1,3	0,85/1,32
Время обратного хода штока, с не более	0,26/0,35	0,5	0,44	0,45	0,45/0,73
Двигатель: номинальная мощность, кВт	0,25	0,25	0,25	-	-
Номинальное напряжение, В	380	380	380	-	-
Потребляемая мощность, Вт	160	190	240	400	800
Масса, кг	11/13	19,5	19,5	35	38/39

Условия эксплуатации гидротолкателей:

Температура окружающего воздуха, К (°С)	
Исполнение У2 (умеренный климат)	313 (40)-233 (-40)
Исполнение Т2 (тропический климат)	318 (45)-263 (-10)
Рабочая жидкость	
Трансформаторное масло (не более)	258 (-15)
Масло АМГ-10	288 (15)-233 (-40)
Относительная влажность воздуха, %	
умеренный климат	
при 293 К(20°С)	80
при 298 К(25°С)(верхнее значение)	100
тропический климат	
при 300 К(27°С)	90
при 308 К(35°С)(верхнее значение)	100
Высота над уровнем моря	1000

Отдел сбыта:

т/ф.: (3822) 42-07-49
 тел. 340-777, 340-770
 tdelectrozavod@ya.ru